

Instruções | Para responder a essas questões, identifique APENAS UMA ÚNICA alternativa correta e marque o número correspondente na Folha de Respostas.

Esta prova deverá ser respondida pelos candidatos a TODOS OS CURSOS, com exceção daqueles que se inscreveram para o curso de CIÊNCIAS CONTÁBEIS, em primeira opção.

QUESTÃO 1

Ao se aproximar a data de realização de certo concurso, uma escola que se dedica a preparar candidatos a cargos públicos deu três aulas de revisão intensiva para seus alunos.

- Do total T de alunos, sabe-se que 80 compareceram à primeira aula, 85, à segunda e 65 compareceram à terceira aula de revisão.
- Dos alunos que assistiram à primeira aula, 36 não retornaram para as duas aulas seguintes, 15 retornaram apenas para a segunda e 20 compareceram às três aulas.
- Dos alunos que não estavam presentes na primeira aula, 30 compareceram à segunda e à terceira aulas.

Com base nessas informações, se $\frac{1}{3}$ do total de alunos não compareceu às aulas de revisão, então o valor de T é

- 01) 165 03) 204 05) 345
02) 191 04) 230

QUESTÃO 2

Um colégio promoveu uma Olimpíada Interna de Matemática cuja prova consistiu de dez questões, numeradas de um a dez, que poderiam ser resolvidas em qualquer ordem e que foram pontuadas de acordo com as seguintes regras:

- a cada questão não resolvida, resolvida de forma parcial ou totalmente incorreta foi atribuído valor 0;
- à resolução correta da questão um foi atribuído o valor 1;
- à resolução correta da questão dois foi atribuído o valor 2;
- à resolução correta da questão três foi atribuído o valor 4;
- à resolução correta da questão quatro foi atribuído o valor 8, e assim sucessivamente, até a questão dez.

Nessas condições, pode-se afirmar que um participante da Olimpíada que obteve um total de 213 pontos resolveu corretamente

- 01) seis questões, das quais apenas uma é de numeração ímpar.
02) seis questões, das quais apenas uma é de numeração par.
03) cinco questões, das quais apenas uma é de numeração ímpar.
04) cinco questões, das quais apenas uma é de numeração par.
05) três questões de numeração par e três questões de numeração ímpar.

QUESTÃO 3

O envelhecimento da população é um fenômeno global e projeções apontam que, em 50 anos, cerca de 22% da população brasileira será de idosos. Aprender coisas novas, aumentando o número de informações no cérebro, pode compensar parcialmente as perdas cognitivas, como perda de memória, de raciocínio e de outras funções cerebrais e, sabe-se que, também nesse contexto, o nível de escolaridade é fator de grande importância.

Suponha que um trabalho feito com um grupo de idosos que nunca frequentaram a escola apontou um percentual de 20% de idosos tendo algum tipo de problema cognitivo.

Com base nesse índice e sabendo-se que, dos 500 idosos de uma comunidade, dois, em cada cinco, nunca foram à escola, pode-se estimar o número de idosos desse grupo que, além de nunca terem ido à escola, apresentam algum tipo de perda cognitiva, como sendo igual, nesse caso, a

- 01) 100 03) 40 05) 15
02) 65 04) 25

QUESTÃO 4

O monitoramento do número de batimentos cardíacos por minuto, relacionando-o com a idade do indivíduo, não só pode evitar enfartes fulminantes como também auxiliar na determinação dos limites a serem respeitados na prática de atividades físicas. A fórmula clássica utilizada na determinação do número máximo de batimentos cardíacos por minuto (bpm), $F_{Max} = 220 - i$, em que i é a idade, é bastante controversa, pois pode errar de duas maneiras — os mais jovens podem extrapolar seus limites e os mais velhos ficarem aquém dos que poderiam atingir.

Estudos mostraram que se utilizando a fórmula $F = 60 + k(F_{Max} - 60)$, em que $55\% \leq k \leq 70\%$, se pode determinar uma faixa de batimentos cardíacos por minuto dentro da qual é possível conseguir benefícios através dos exercícios, evitando sobrecargas.

Nessas condições, um indivíduo com 50 anos de idade pode fazer exercícios físicos, com segurança, dentro da faixa de batimentos por minuto, entre

- 01) 108 e 125. 03) 130 e 142. 05) 150 e 166.
02) 121 e 136. 04) 138 e 153.

QUESTÃO 5

Três amigos, X, Y e Z, resolveram fazer um passeio de final de semana, indo de carro da cidade A até a cidade B no veículo de um deles, rateando as despesas com combustível. Dos 54 litros de combustível necessários para completar a viagem, X contribuiu com 32 litros e Y com 22 litros. A contribuição de Z foi de R\$50,22, valor que foi dividido entre X e Y, de modo a tornar o rateio equitativo.

Então, o valor recebido por

- 01) X foi igual a R\$22,32. 04) Y foi igual a R\$18,60.
02) Y foi igual a R\$22,32. 05) Y foi igual a R\$11,16.
03) X foi igual a R\$18,60.

QUESTÃO 6

A cobrança do pedágio na BR-116, principal rodovia brasileira, foi iniciada na primeira semana de dezembro 2010, com postos autorizados pela Agência Nacional de Transportes Terrestres (ANTT).

Suponha que entre as cidades A e B existem cinco postos de abastecimento, além de dois postos de pedágio — o primeiro com quatro cabines e o segundo, com três. É possível fazer o percurso de A até B, passando pelos dois pedágios e parando três vezes para abastecimento, de n formas distintas (variando as cabines e os postos de abastecimento).

O valor de n é

- 01) 210 03) 31 05) 12
02) 120 04) 22

QUESTÃO 7

X e Y trabalham todos os dias, tendo direito a uma folga semanal. De acordo com suas escalas de trabalho, sabe-se que, em determinada semana, X estará de folga na terça-feira e, após, cada seis dias, enquanto Y estará de folga na quarta-feira e, após, cada sete dias.

Contando-se os dias transcorridos a partir da segunda-feira da referida semana até o primeiro dia em que X e Y terão folga simultânea, obtém-se um número igual a

- 01) 40 03) 42 05) 44
02) 41 04) 43

QUESTÃO 8

Para esvaziar um reservatório, são necessárias duas horas e meia, enquanto, para enchê-lo, são necessárias apenas uma hora e meia. Certo dia, após uma limpeza, o reservatório começa a receber água às 8h15min, tendo o funcionário esquecido de fechar a torneira.

Por esse motivo, o reservatório estará completamente cheio às

- 01) 12h00min 03) 11h30min 05) 11h00min
02) 11h45min 04) 11h15min



QUESTÃO 9

Um reservatório com formato de um cilindro circular reto de altura H , completamente vazio, começa a ser abastecido de água a uma razão de k litros por minuto, ficando completamente cheio em T horas.

Dentre os gráficos, o que melhor representa $h(t)$, nível da água no reservatório a cada instante t , é

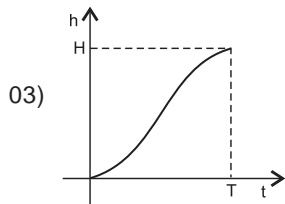
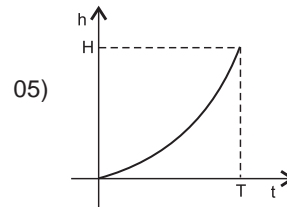
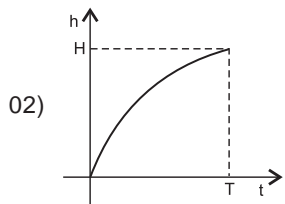
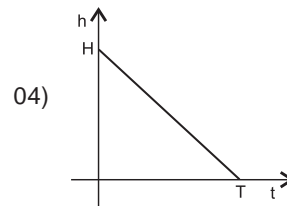
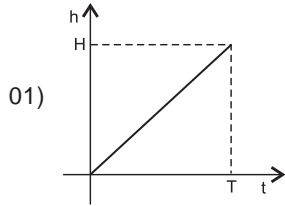
**QUESTÃO 10**

O fluxo de veículos que circulam pelas ruas de mão dupla 1, 2 e 3 é controlado por um semáforo, de tal modo que, cada vez que sinaliza a passagem de veículos, é possível que passem até

12 carros, por minuto, de uma rua para outra. Na matriz $S = \begin{pmatrix} 0 & 90 & 36 \\ 90 & 0 & 75 \\ 36 & 75 & 0 \end{pmatrix}$, cada termo s_{ij} indica

o tempo, em segundos, que o semáforo fica aberto, num período de 2 minutos, para que haja o fluxo da rua i para a rua j .

Então, o número máximo de automóveis que podem passar da rua 2 para a rua 3, das 8h às 10h de um mesmo dia, é

- 01) 1100
- 02) 1080
- 03) 900
- 04) 576
- 05) 432

Questões 11 e 12

Para fazer um estudo sobre certo polinômio $P(x)$, um estudante recorreu ao gráfico da função polinomial $y = P(x)$, gerado por um software matemático.

Na figura, é possível visualizar-se a parte da curva obtida para valores de x , de -5 até $2,7$.

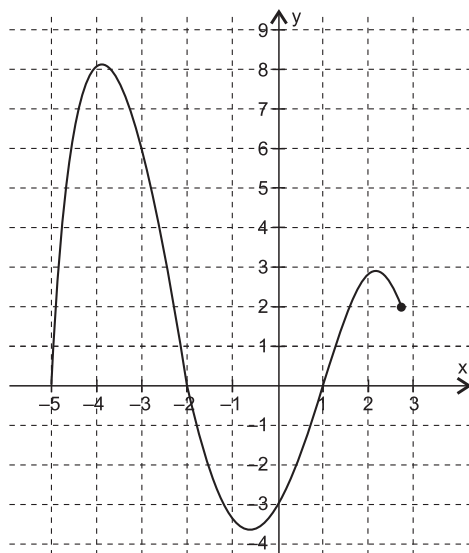

QUESTÃO 11

Se o polinômio $P(x)$, de grau quatro e divisível por $Q(x) = x - 3$, o resto de sua divisão por $D(x) = x - 5$ é

- 01) -22
- 02) -34
- 03) -40
- 04) -56
- 05) -60

QUESTÃO 12

O número de raízes da equação $|P(x)| = 1$, no intervalo $[-5, 2,7]$, é igual a

- 01) 6
- 02) 5
- 03) 4
- 04) 3
- 05) 2

QUESTÃO 13

Se m o número de anagramas da palavra UESC e n o número de anagramas do número

2011, o valor do determinante da matriz $M = \begin{pmatrix} m & n \\ 15 & m - n \end{pmatrix}$ é

- 01) -216
- 02) 36
- 03) 72
- 04) 108
- 05) 216

QUESTÃO 14

Uma empresa turística pretende alugar alguns ônibus para levar 260 pessoas em excursão. Para minimizar a despesa com esse aluguel, foi feita uma pesquisa de preços junto a uma empresa de transportes que, para o período desejado, disponibilizou 5 ônibus de 40 lugares e 8 ônibus de 50 lugares, mas apenas 6 motoristas.

Sabendo-se que o aluguel do ônibus maior custa R\$2000,00, e o aluguel do ônibus menor, R\$1300,00, pode-se concluir que a menor despesa com aluguel de ônibus, nessa empresa de transportes, será, em reais, igual a

- 01) 8500
- 02) 9200
- 03) 9900
- 04) 10600
- 05) 11900

QUESTÃO 15

O conjunto dos afixos dos números complexos z , tais que $z\bar{z} + 2\operatorname{Re}(z) \leq \operatorname{Im}(\bar{z})$ determinam, no plano de Argand-Gauss, uma região limitada, cuja área mede, em u.a., aproximadamente,

- 01) 6,0
- 02) 5,8
- 03) 5,0
- 04) 4,2
- 05) 3,9

QUESTÃO 16

No processo inicial de criação de um logotipo para uma empresa, um designer esboçou várias composições de formas geométricas, na tentativa de encontrar algo simples e representativo. Em uma dessas composições, um círculo de raio $r = 6\text{cm}$ foi sobreposto a um triângulo equilátero de lado $L = 18\text{cm}$, de acordo com a figura.

Sabendo-se que as duas figuras têm centros no mesmo ponto, pode-se afirmar que o perímetro do logotipo é, em cm, igual a

- 01) $9(2 + 3\pi)$
- 02) $9(3 + 2\pi)$
- 03) $6(6 + \pi)$
- 04) $6(9 - \pi)$
- 05) $6(6 - \pi)$

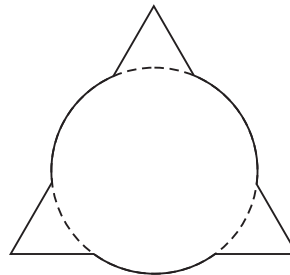
**QUESTÃO 17**

Se $0 \leq \alpha \leq \pi$, $0 \leq \beta \leq \frac{\pi}{2}$ e $\operatorname{sen} \alpha + \cos \beta = 2$, então $\operatorname{sen}(\alpha + \beta)$ é igual a

- 01) $\operatorname{tg}\left(\frac{\pi}{4}\right)$
- 02) $\operatorname{tg}\left(\frac{\pi}{6}\right)$
- 03) $\cos\left(\frac{2\pi}{3}\right)$
- 04) $\operatorname{sen}\left(\frac{3\pi}{2}\right)$
- 05) $\operatorname{sen}\left(\frac{\pi}{3}\right)$

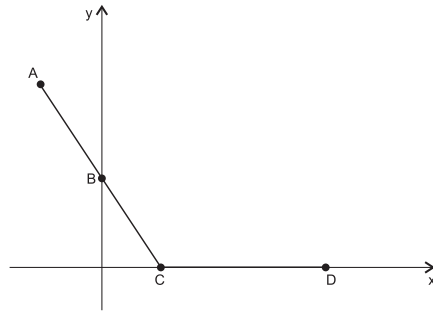
QUESTÃO 18

Os pontos A, B, C e D representam, no sistema de coordenadas cartesianas, a localização de quatro cidades, e a poligonal ABCD representa a trajetória de um automóvel que vai de A até D, passando por B e C. Sabe-se que B é o ponto médio do segmento AC, cuja reta-suporte é $r: y = -\sqrt{3}(x-1)$, e que a reta-suporte do segmento AD faz com o eixo das abscissas um ângulo $\theta = 135^\circ$.

Com base nessas informações, pode-se concluir que a distância de A até D é dada por um número

- 01) divisível por 20.
- 02) divisível por 12.
- 03) divisor de 20.
- 04) divisor de 12.
- 05) irracional.

QUESTÃO 19

Uma mensagem pode ser codificada de inúmeras maneiras. Se, por exemplo, a cada letra do alfabeto for associado um número inteiro positivo n , considerando-se uma função $f(n)$, de conhecimento apenas do remetente e do destinatário da mensagem, é possível estabelecer uma forma de codificação. Nesse caso, a função f é usada para codificar e sua inversa f^{-1} , para decodificar a mensagem. Considerando $A = 1, B = 2, \dots, W = 23, X = 24, Y = 25, Z = 26$ e $f(n) = n + 3$ para codificar a letra U, ao invés de transmitir o número associado a ela, que é 21, transmite-se a letra associada a $f(21) = 24$, que é X. Para decodificar a letra X recebida, observa-se que ela corresponde a 24. Logo, $f^{-1}(24) = 21$, que é U.

Admitindo-se, hipoteticamente, que a função $f(x) = \log_2(2x + 1)$, $x \geq 0$ possa ser considerada função-chave para codificação de certo padrão de mensagens, a expressão de sua inversa a ser utilizada na decodificação dessas mensagens é

- 01) $2^{(x+1)} - \frac{1}{2}$
- 02) $2^{(x-1)} - \frac{1}{2}$
- 03) $2 - 2^{(2x+1)}$
- 04) $\log_{\frac{1}{2}}(2x - 1)$
- 05) $\frac{2}{\log(2x - 1)}$

QUESTÃO 20

Trabalhando-se com $\log 3 = 0,47$ e $\log 2 = 0,30$, pode-se concluir que o valor que mais se aproxima de $\log 146$ é

- 01) 2,03
- 02) 2,08
- 03) 2,19
- 04) 2,58
- 05) 2,64

Instruções | Para responder a essas questões, identifique APENAS UMA ÚNICA alternativa correta e marque o número correspondente na Folha de Respostas.

Esta prova deverá ser respondida **exclusivamente** pelos candidatos que se inscreveram para o curso de CIÊNCIAS CONTÁBEIS, em primeira opção.

QUESTÃO 1

Ao se aproximar a data de realização de certo concurso, uma escola que se dedica a preparar candidatos a cargos públicos deu três aulas de revisão intensiva para seus alunos.

- Do total T de alunos, sabe-se que 80 compareceram à primeira aula, 85, à segunda e 65 compareceram à terceira aula de revisão.
- Dos alunos que assistiram à primeira aula, 36 não retornaram para as duas aulas seguintes, 15 retornaram apenas para a segunda e 20 compareceram às três aulas.
- Dos alunos que não estavam presentes na primeira aula, 30 compareceram à segunda e à terceira aulas.

Com base nessas informações, se $\frac{1}{3}$ do total de alunos não compareceu às aulas de revisão, então o valor de T é

- 01) 165 03) 204 05) 345
02) 191 04) 230

QUESTÃO 2

Um colégio promoveu uma Olimpíada Interna de Matemática cuja prova consistiu de dez questões, numeradas de um a dez, que poderiam ser resolvidas em qualquer ordem e que foram pontuadas de acordo com as seguintes regras:

- a cada questão não resolvida, resolvida de forma parcial ou totalmente incorreta foi atribuído valor 0;
- à resolução correta da questão um foi atribuído o valor 1;
- à resolução correta da questão dois foi atribuído o valor 2;
- à resolução correta da questão três foi atribuído o valor 4;
- à resolução correta da questão quatro foi atribuído o valor 8, e assim sucessivamente, até a questão dez.

Nessas condições, pode-se afirmar que um participante da Olimpíada que obteve um total de 213 pontos resolveu corretamente

- 01) três questões de numeração par e três questões de numeração ímpar.
02) cinco questões, das quais apenas uma é de numeração par.
03) cinco questões, das quais apenas uma é de numeração ímpar.
04) seis questões, das quais apenas uma é de numeração par.
05) seis questões, das quais apenas uma é de numeração ímpar.

QUESTÃO 3

O envelhecimento da população é um fenômeno global e projeções apontam que, em 50 anos, cerca de 22% da população brasileira será de idosos. Aprender coisas novas, aumentando o número de informações no cérebro, pode compensar parcialmente as perdas cognitivas, como perda de memória, de raciocínio e de outras funções cerebrais e, sabe-se que, também nesse contexto, o nível de escolaridade é fator de grande importância.

Suponha que um trabalho feito com um grupo de idosos que nunca frequentaram a escola apontou um percentual de 20% de idosos tendo algum tipo de problema cognitivo.

Com base nesse índice e sabendo-se que, dos 500 idosos de uma comunidade, dois, em cada cinco, nunca foram à escola, pode-se estimar o número de idosos desse grupo que, além de nunca terem ido à escola, apresentam algum tipo de perda cognitiva, como sendo igual, nesse caso, a

- 01) 100 03) 40 05) 15
02) 65 04) 25

QUESTÃO 4

Três amigos, X, Y e Z, resolveram fazer um passeio de final de semana, indo de carro da cidade A até a cidade B no veículo de um deles, rateando as despesas com combustível. Dos 54 litros de combustível necessários para completar a viagem, X contribuiu com 32 litros e Y com 22 litros. A contribuição de Z foi de R\$50,22, valor que foi dividido entre X e Y, de modo a tornar o rateio equitativo.

Então, o valor recebido por

- 01) X foi igual a R\$22,32. 04) Y foi igual a R\$18,60.
02) Y foi igual a R\$22,32. 05) Y foi igual a R\$11,16.
03) X foi igual a R\$18,60.

QUESTÃO 5

A cobrança do pedágio na BR-116, principal rodovia brasileira, foi iniciada na primeira semana de dezembro 2010, com postos autorizados pela Agência Nacional de Transportes Terrestres (ANTT).

Suponha que entre as cidades A e B existem cinco postos de abastecimento, além de dois postos de pedágio — o primeiro com quatro cabines e o segundo, com três. É possível fazer o percurso de A até B, passando pelos dois pedágios e parando três vezes para abastecimento, de n formas distintas (variando as cabines e os postos de abastecimento).

O valor de n é

- 01) 12 03) 31 05) 210
02) 22 04) 120

QUESTÃO 6

X e Y trabalham todos os dias, tendo direito a uma folga semanal. De acordo com suas escalas de trabalho, sabe-se que, em determinada semana, X estará de folga na terça-feira e, após, cada seis dias, enquanto Y estará de folga na quarta-feira e, após, cada sete dias.

Contando-se os dias transcorridos a partir da segunda-feira da referida semana até o primeiro dia em que X e Y terão folga simultânea, obtém-se um número igual a

- 01) 44 03) 42 05) 40
02) 43 04) 41

QUESTÃO 7

Para esvaziar um reservatório, são necessárias duas horas e meia, enquanto, para enchê-lo, são necessárias apenas uma hora e meia. Certo dia, após uma limpeza, o reservatório começa a receber água às 8h15min, tendo o funcionário esquecido de fechar a torneira.

Por esse motivo, o reservatório estará completamente cheio às

- 01) 12h00min 03) 11h30min 05) 11h00min
02) 11h45min 04) 11h15min

QUESTÃO 8

O fluxo de veículos que circulam pelas ruas de mão dupla 1, 2 e 3 é controlado por um semáforo, de tal modo que, cada vez que sinaliza a passagem de veículos, é possível que passem até

12 carros, por minuto, de uma rua para outra. Na matriz $S = \begin{pmatrix} 0 & 90 & 36 \\ 90 & 0 & 75 \\ 36 & 75 & 0 \end{pmatrix}$, cada termo s_{ij} indica

o tempo, em segundos, que o semáforo fica aberto, num período de 2 minutos, para que haja o fluxo da rua i para a rua j .

Então, o número máximo de automóveis que podem passar da rua 2 para a rua 3, das 8h às 10h de um mesmo dia, é

- 01) 1100 03) 900 05) 432
02) 1080 04) 576



Questões 9 e 10

Para fazer um estudo sobre certo polinômio $P(x)$, um estudante recorreu ao gráfico da função polinomial $y = P(x)$, gerado por um software matemático.

Na figura, é possível visualizar-se a parte da curva obtida para valores de x , de -5 até $2,7$.

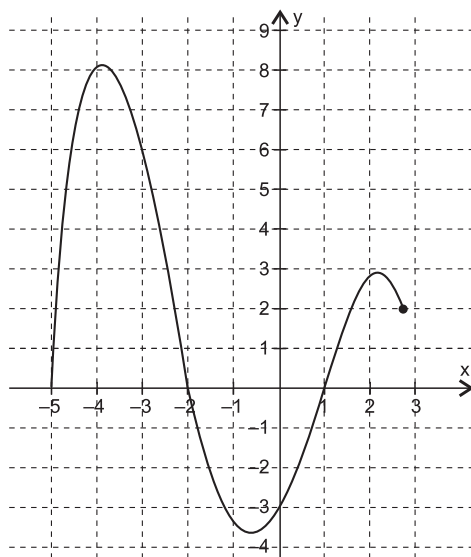

QUESTÃO 9

Se o polinômio $P(x)$, de grau quatro e divisível por $Q(x) = x - 3$, o resto de sua divisão por $D(x) = x - 5$ é

- 01) -60 03) -40 05) -22
02) -56 04) -34

QUESTÃO 10

O número de raízes da equação $|P(x)| = 1$, no intervalo $[-5, 2,7]$, é igual a

- 01) 2 03) 4 05) 6
02) 3 04) 5

QUESTÃO 11

Se m o número de anagramas da palavra UESC e n o número de anagramas do número

2011, o valor do determinante da matriz $M = \begin{pmatrix} m & n \\ 15 & m - n \end{pmatrix}$ é

- 01) 216 03) 72 05) -216
02) 108 04) 36

QUESTÃO 12

Uma empresa turística pretende alugar alguns ônibus para levar 260 pessoas em excursão. Para minimizar a despesa com esse aluguel, foi feita uma pesquisa de preços junto a uma empresa de transportes que, para o período desejado, disponibilizou 5 ônibus de 40 lugares e 8 ônibus de 50 lugares, mas apenas 6 motoristas.

Sabendo-se que o aluguel do ônibus maior custa R\$2000,00, e o aluguel do ônibus menor, R\$1300,00, pode-se concluir que a menor despesa com aluguel de ônibus, nessa empresa de transportes, será, em reais, igual a

- 01) 11900 03) 9900 05) 8500
02) 10600 04) 9200

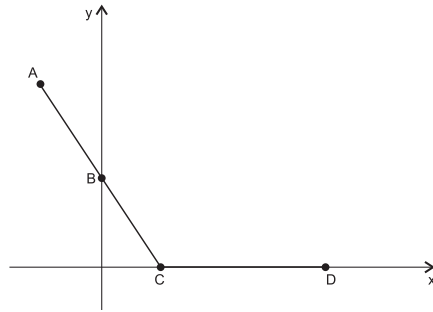

QUESTÃO 13

Os pontos A, B, C e D representam, no sistema de coordenadas cartesianas, a localização de quatro cidades, e a poligonal ABCD representa a trajetória de um automóvel que vai de A até D, passando por B e C. Sabe-se que B é o ponto médio do segmento AC, cuja reta-suporte é $r: y = -\sqrt{3}(x-1)$, e que a reta-suporte do segmento AD faz com o eixo das abscissas um ângulo $\theta = 135^\circ$.

Com base nessas informações, pode-se concluir que a distância de A até D é dada por um número

- 01) divisível por 20.
- 02) divisível por 12.
- 03) divisor de 20.
- 04) divisor de 12.
- 05) irracional.

QUESTÃO 14

Uma mensagem pode ser codificada de inúmeras maneiras. Se, por exemplo, a cada letra do alfabeto for associado um número inteiro positivo n , considerando-se uma função $f(n)$, de conhecimento apenas do remetente e do destinatário da mensagem, é possível estabelecer uma forma de codificação. Nesse caso, a função f é usada para codificar e sua inversa f^{-1} , para decodificar a mensagem. Considerando $A = 1, B = 2, \dots, W = 23, X = 24, Y = 25, Z = 26$ e $f(n) = n + 3$ para codificar a letra U, ao invés de transmitir o número associado a ela, que é 21, transmite-se a letra associada a $f(21) = 24$, que é X. Para decodificar a letra X recebida, observa-se que ela corresponde a 24. Logo, $f^{-1}(24) = 21$, que é U.

Admitindo-se, hipoteticamente, que a função $f(x) = \log_2(2x + 1)$, $x \geq 0$ possa ser considerada função-chave para codificação de certo padrão de mensagens, a expressão de sua inversa a ser utilizada na decodificação dessas mensagens é

- 01) $2^{(x+1)} - \frac{1}{2}$
- 02) $2^{(x-1)} - \frac{1}{2}$
- 03) $2 - 2^{(2x+1)}$
- 04) $\log_{\frac{1}{2}}(2x - 1)$
- 05) $\frac{2}{\log(2x - 1)}$

QUESTÃO 15

Trabalhando-se com $\log 3 = 0,47$ e $\log 2 = 0,30$, pode-se concluir que o valor que mais se aproxima de $\log 146$ é

- 01) 2,03
- 02) 2,08
- 03) 2,19
- 04) 2,58
- 05) 2,64

QUESTÃO 16

No período que precede o Natal, o comércio faz muitas promoções visando incrementar suas vendas e, com esse objetivo, uma loja de departamentos fez uma promoção de determinados produtos, vendendo todos a um mesmo preço unitário. Além disso, a cada n unidades adquiridas, $n \leq 60$, o cliente teria $n\%$ de desconto, e, a partir dessa quantidade, ele teria um desconto máximo de 60%. Um cliente comprou x unidades de produtos nessa promoção e, ao calcular o valor V a ser pago, constatou que, dentro da faixa das 60 unidades, poderia comprar mais produtos pagando o mesmo valor V .

De acordo com essas informações, pode-se concluir que x pertence ao intervalo

- 01) [10,19] 03) [30,39] 05) [50,59]
02) [20, 29] 04) [40,49]

QUESTÃO 17

Dois cidadãos, C_1 e C_2 , devem a uma instituição financeira R\$14580,00 e R\$12460,00, respectivamente. Após uma negociação dessa dívida, os valores foram parcelados de modo que C_1 deverá pagar prestações mensais de R\$480,00 e C_2 deverá pagar prestações mensais de R\$390,00.

Se ambos começarem a pagar hoje, o saldo devedor de C_1 ficará menor do que o de C_2 em

- 01) dois anos.
02) um ano e meio.
03) um ano e três meses.
04) um ano.
05) dez meses.

QUESTÃO 18

Um automóvel foi comprado e revendido, sucessivamente, por três pessoas. Cada uma das duas primeiras pessoas obteve, por ocasião da revenda, um lucro de 10%, e a terceira teve um prejuízo de 10% sobre o respectivo preço de compra.

Se a terceira pessoa vendeu o automóvel por R\$13068,00, então a primeira o adquiriu por

- 01) R\$12500,00 03) R\$12260,00 05) R\$12000,00
02) R\$12389,00 04) R\$12124,00

QUESTÃO 19

Na aquisição de um equipamento no valor de R\$10000,00, o comprador pagou 30% desse valor, devendo o restante ser pago em duas prestações iguais, em 12 e 18 meses, respectivamente. Contudo, seis meses após a compra, a pessoa decidiu quitar a sua dívida antecipando o pagamento das duas parcelas.

Sabendo-se que a taxa de desconto comercial simples aplicada pela instituição credora era de 0,12% a.d., pode-se afirmar que a redução no valor efetivamente pago pelo equipamento foi equivalente a

- 01) 20,10% 03) 22,68% 05) 24,00%
02) 21,54% 04) 23,10%

QUESTÃO 20

Não sendo paga quantia alguma relativa a um empréstimo feito por uma pessoa, serão a ele incorporados juros compostos de 2,5% a.m.

Assim, o montante desse empréstimo, considerado mês a mês, crescerá segundo uma progressão

- 01) aritmética de razão 12,05.
02) geométrica de razão 10,25.
03) aritmética de razão 1,205.
04) geométrica de razão 1,025.
05) aritmética de razão 0,25.

* * *



QUESTÃO 21

Racionalizar o uso da água significa usá-la sem desperdício e considerá-la uma prioridade social e ambiental, para que a água tratada nunca falte nas torneiras.

Assim, se por uma torneira defeituosa cair uma gota de água a cada segundo e, em uma hora, o volume de água desperdiçado for de 0,18 litro, é correto afirmar que o volume de uma gota d'água é igual, em m^3 , a

- 01) $2,0 \cdot 10^{-4}$
- 02) $5,0 \cdot 10^{-5}$
- 03) $4,0 \cdot 10^{-6}$
- 04) $4,0 \cdot 10^{-9}$
- 05) $5,0 \cdot 10^{-8}$

QUESTÃO 22

Considere um móvel que percorre a metade de uma pista circular de raio igual a 10,0m em 10,0s. Adotando-se $\sqrt{2}$ como sendo 1,4 e π igual a 3, é correto afirmar:

- 01) O espaço percorrido pelo móvel é igual a 60,0m.
- 02) A velocidade vetorial média do móvel tem módulo igual a 2,0m/s.
- 03) O deslocamento vetorial do móvel tem módulo igual a 10,0m.
- 04) O módulo da velocidade escalar média do móvel é igual a 1,5m/s.
- 05) A velocidade vetorial média e a velocidade escalar média do móvel têm a mesma intensidade.

QUESTÃO 23

Um veículo automotivo, munido de freios que reduzem a velocidade de 5,0m/s, em cada segundo, realiza movimento retilíneo uniforme com velocidade de módulo igual a 10,0m/s. Em determinado instante, o motorista avista um obstáculo e os freios são acionados.

Considerando-se que o tempo de reação do motorista é de 0,5s, a distância que o veículo percorre, até parar, é igual, em m, a

- 01) 5,0
- 02) 7,0
- 03) 10,0
- 04) 15,0
- 05) 17,0

QUESTÃO 24

Considere uma força de intensidade constante sendo aplicada a uma caixa de massa m que se encontra sobre uma superfície plana e horizontal.

Sabendo-se que a direção da força é paralela à superfície, o coeficiente de atrito estático entre a caixa e a superfície é igual a μ , o módulo da aceleração da gravidade local é igual a g e que a caixa está na iminência de movimento, é correto afirmar que a resultante das forças de contato que a caixa recebe da superfície tem módulo igual a

- 01) mg
- 02) μmg
- 03) $(1 + \mu)mg$
- 04) $mg(1 + \mu^2)^{1/2}$
- 05) $(mg)^{-1}(1 - \mu^2)^{1/2}$

QUESTÃO 25

A figura representa uma parte de um toca-discos que opera nas frequências de 33rpm, 45rpm e 78rpm. Uma peça metálica, cilíndrica C, apresentando três regiões I, II e III de raios, respectivamente, iguais a R_1 , R_2 e R_3 , que gira no sentido indicado, acoplada ao eixo de um motor. Um disco rígido de borracha D, de raio R_D , entra em contato com uma das regiões da peça C, adquirindo, assim, um movimento de rotação. Esse disco também está em contato com o prato P, sobre o qual é colocado o disco fonográfico. Quando se aciona o comando para passar de uma frequência para outra, o disco D desloca-se para cima ou para baixo, entrando em contato com outra região da peça C.

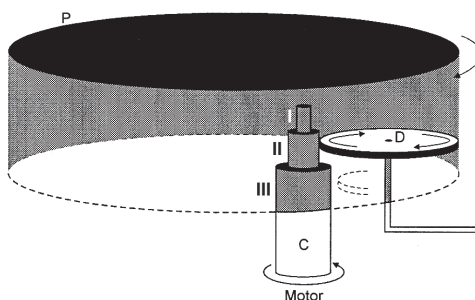

A análise da figura, com base nos conhecimentos sobre movimento circular uniforme, permite afirmar:

- 01) A velocidade linear de um ponto periférico da região I, do cilindro C, é igual a $2,6\pi R_1$ cm/s, com raio medido em cm.
- 02) A peça C e o disco D realizam movimentos de rotação com a mesma velocidade angular.
- 03) O disco D e o prato P executam movimentos de rotação com a mesma frequência.
- 04) Todos os pontos periféricos da peça C têm a mesma velocidade linear.
- 05) A frequência do disco D é igual a $0,75R_2/R_D$.

QUESTÃO 26

Galileu, ao estudar problemas relativos a um movimento composto, propôs o princípio da independência dos movimentos simultâneos — um móvel que descreve um movimento composto, cada um dos movimentos componentes se realiza como se os demais não existissem e no mesmo intervalo de tempo.

Assim, considere um corpo lançado obliquamente a partir do solo sob ângulo de tiro de 45° e com velocidade de módulo igual a $10,0$ m/s.

Desprezando-se a resistência do ar, admitindo-se que o módulo da aceleração da gravidade local é igual a 10 m/s² e sabendo-se que $\cos 45^\circ = \frac{\sqrt{2}}{2}$ e $\sin 45^\circ = \frac{\sqrt{2}}{2}$, é correto afirmar:

- 01) O alcance do lançamento é igual a $5,0$ m.
- 02) A altura máxima atingida pelo corpo é igual a $10,0$ m.
- 03) O tempo total do movimento é igual a $\sqrt{2}$ s.
- 04) O corpo atinge a altura máxima com velocidade nula.
- 05) A velocidade escalar mínima do movimento é igual a $10,0$ m/s.

QUESTÃO 27

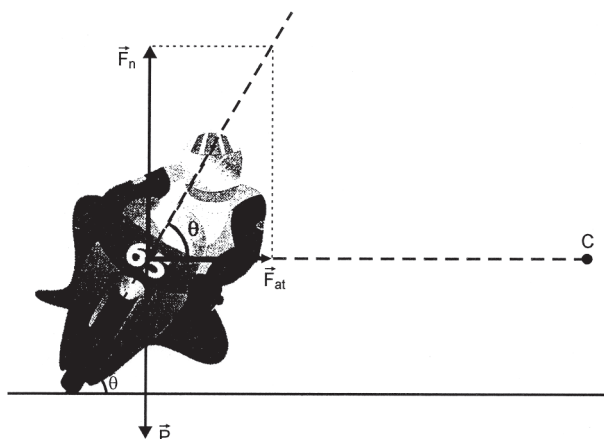

A figura representa as forças que atuam sobre um piloto que tomba sua motocicleta em uma curva para percorrê-la com maior velocidade.



QUESTÃO 31

Considere um tubo em forma de U, contendo água, de densidade $1,0\text{g/cm}^3$, e mercúrio, de densidade $13,6\text{g/cm}^3$, em equilíbrio.

Sabendo-se que o módulo da aceleração da gravidade local é igual a 10m/s^2 e que a altura da coluna de mercúrio, medida a partir de separação, é de $5,0\text{cm}$, é correto afirmar que a altura da coluna de água, medida a partir do mesmo nível da superfície de separação, é igual, em cm, a

- 01) 68,0 03) 40,8 05) 13,6
02) 54,4 04) 27,2

QUESTÃO 32

Considere uma barra de liga metálica, com densidade linear de $2,4 \cdot 10^{-3}\text{g/mm}$, submetida a uma variação de temperatura, dilatando-se $3,0\text{mm}$.

Sabendo-se que o coeficiente de dilatação linear e o calor específico da liga são, respectivamente, iguais a $2,0 \cdot 10^{-5}\text{ }^\circ\text{C}^{-1}$ e a $0,2\text{ cal/g}^\circ\text{C}$, a quantidade de calor absorvida pela barra nessa dilatação é igual, em cal, a

- 01) 245,0 03) 120,0 05) 72,0
02) 132,0 04) 80,0

QUESTÃO 33

Considere $4,0\text{mols}$ de um gás ideal, inicialmente a $2,0^\circ\text{C}$, que descrevem um ciclo, conforme a figura.

Sabendo-se que a constante dos gases $R = 0,082\text{atm L/mol.K}$ e $1,0\text{atm} = 1,0 \cdot 10^5\text{Pa}$, a análise da figura permite afirmar:

- 01) O sistema apresenta a energia interna máxima no ponto D.
02) O trabalho realizado pelo gás, em cada ciclo, é aproximadamente igual a $180,0\text{W/s}$.
03) O sistema recebe, ao realizar a compressão isotérmica, $86,01\text{J}$ de energia.
04) A temperatura da isoterma que contém o ponto C é igual a $27,0^\circ\text{C}$.
05) O sistema, ao realizar a expansão isobárica, apresenta a variação da temperatura de $67,0\text{K}$.

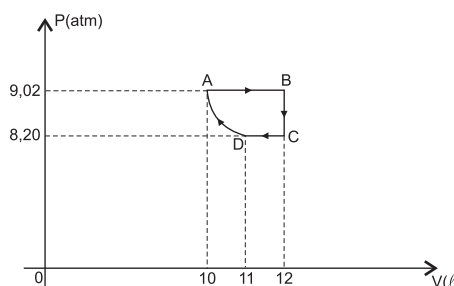
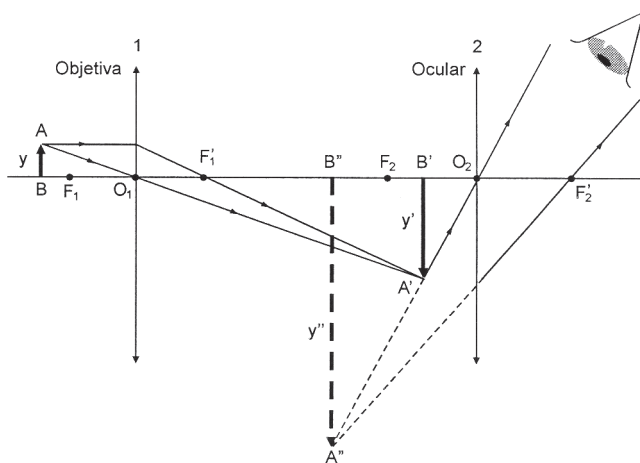
**QUESTÃO 34**

A análise da figura que representa o esquema de formação de imagens em um microscópio composto, um instrumento óptico que possui componentes básicos que são duas lentes, a objetiva e a ocular, que permitem a observação de pequenos objetos com bastante ampliação, permite afirmar:

- 01) A lente objetiva e a ocular possuem bordas grossas.
02) A imagem $A'B'$, em relação à ocular, é um objeto virtual.
03) O valor absoluto da razão entre y' e y é a ampliação fornecida pelo microscópio.
04) A imagem formada pelo microscópio, $A''B''$, é virtual em relação à objetiva.
05) A distância entre a objetiva e a ocular é igual à soma das distâncias focais das lentes objetiva e ocular.

QUESTÃO 35

A figura representa uma corda ideal, de densidade linear μ , fixa no ponto A, passando pela roldana sem atrito em B e sustentando um bloco de densidade μ_b e volume V . O conjunto se encontra imerso na água, de densidade μ_a .

Sabendo-se que o comprimento do trecho horizontal é de L , o módulo da aceleração da gravidade local é igual a g e que, tangendo a corda no ponto médio, ela vibra no modo fundamental, a frequência de vibração da corda é igual, em Hz, a

- 01) $[\mu/(\mu_b - \mu_a)VgL]^{1/2}$
- 02) $[Vg(\mu_b - \mu_a)/\mu]^{1/2}/2L$
- 03) $2L[\mu/(\mu_b - \mu_a)Vg]^{1/2}$
- 04) $[Vg(\mu_b - \mu_a)/\mu]^{1/2}/L$
- 05) $L[\mu/(\mu_b - \mu_a)Vg]^{1/2}$

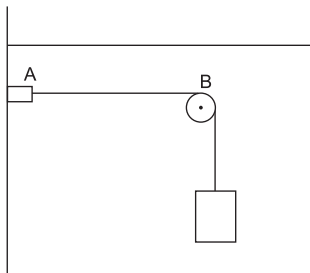
**QUESTÃO 36**

Considere um modelo clássico de um átomo de hidrogênio, onde um elétron, de massa m e carga $-q$, descreve um movimento circular uniforme, de raio R , com velocidade de módulo v , em torno do núcleo.

A análise das informações, com base nos conhecimentos da Física, permite concluir:

- 01) A intensidade da corrente elétrica estabelecida na órbita é igual a qv/R .
- 02) O núcleo de hidrogênio apresenta, em seu entorno, um campo elétrico e um campo magnético.
- 03) O trabalho realizado pela força de atração que o núcleo exerce sobre o elétron é motor.
- 04) A resultante centrípeta é a força de atração eletrostática que o elétron exerce sobre o núcleo.
- 05) O raio da órbita é igual a kq^2/mv^2 , sendo k a constante eletrostática do meio.

QUESTÃO 37

A figura representa o esquema de funcionamento de um gerador eletrostático.

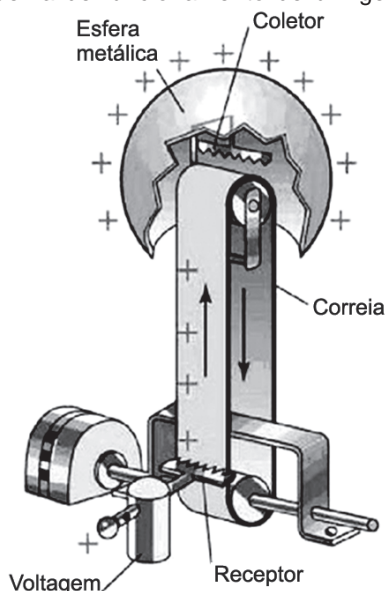

Com base na figura e nos conhecimentos sobre as propriedades físicas oriundas de cargas elétricas em repouso, é correto afirmar:

- 01) O campo elétrico entre a superfície interna e a externa da esfera metálica é uniforme e constante.
- 02) As cargas positivas migram para a Terra quando um fio condutor conecta a esfera metálica à Terra.
- 03) O potencial elétrico de um ponto da superfície externa da esfera metálica é maior do que o potencial elétrico no centro desta esfera.
- 04) As duas pontas de uma lâmina de alumínio dobrado ao meio e fixa na parte interna da esfera metálica exercem entre si força de repulsão eletrostática.
- 05) As cargas se acumulam na esfera, enquanto a intensidade do campo elétrico gerado por essas cargas é menor do que a rigidez dielétrica do ar.

QUESTÃO 38

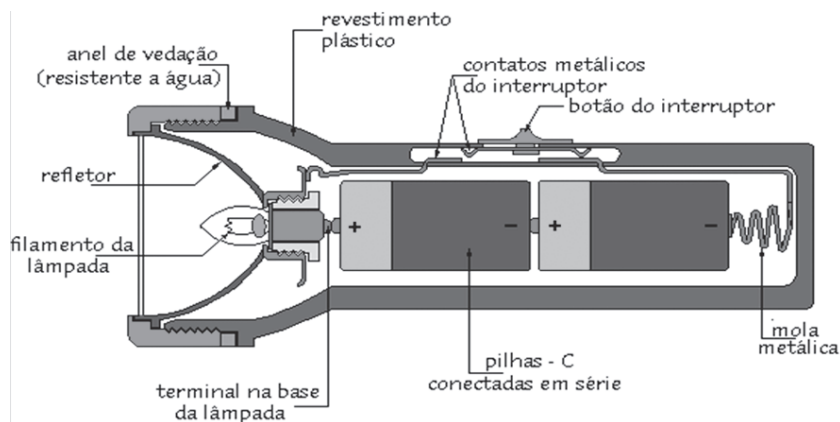

A figura representa o esquema de um circuito elétrico de uma lanterna. Considerando-se que a força eletromotriz e a resistência interna de cada pilha, respectivamente, iguais a 3,0V e 0,5Ω, a resistência elétrica da lâmpada igual a 5,0Ω e que da lanterna sai um feixe de luz cilíndrico, de raio igual a 5,0cm, pode-se afirmar que a intensidade luminosa da lâmpada da lanterna é igual, em W/m², a

- 01) $\pi^{-1} \cdot 10^4$
- 02) $2,5\pi^{-1} \cdot 10^5$
- 03) $2\pi^{-1} \cdot 10^3$
- 04) $5\pi^{-1} \cdot 10^3$
- 05) $5\pi^{-1} \cdot 10^5$

QUESTÃO 39

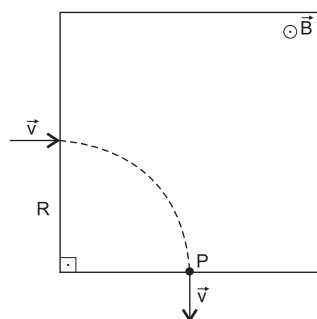

A figura representa uma partícula eletrizada, de massa m e carga q, descrevendo um movimento retilíneo e uniforme, com velocidade de módulo v, que penetra e sai da região onde existe um campo magnético uniforme de módulo B.

Sabendo-se que a partícula abandona a região do campo no ponto P, é correto afirmar:

- 01) A partícula atravessa a região do campo magnético em movimento retilíneo uniformemente acelerado.
- 02) O espaço percorrido pela partícula na região do campo magnético é igual a $\frac{\pi m v}{2qB}$.
- 03) A partícula descreve movimento circular uniformemente acelerado sob a ação da força magnética.
- 04) O tempo de permanência da partícula na região do campo magnético é de $\frac{\pi m}{qB}$.
- 05) O módulo da aceleração centrípeta que atua sobre a partícula é igual a $\frac{qB}{m v}$.



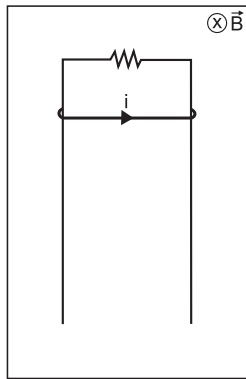

Uma haste condutora, de comprimento igual a 1,0m e de peso igual a 10,0N, cai a partir do repouso, deslizando nos fios metálicos dispostos no plano vertical e interligados por um resistor de resistência elétrica igual a $1,0\Omega$, conforme a figura.

Desprezando-se a forças dissipativas e sabendo-se que o conjunto está imerso na região de um campo magnético uniforme de intensidade igual a 1,0T, o módulo da velocidade máxima atingida pela haste é igual, em m/s, a

- 01) 10,0
- 02) 15,0
- 03) 21,0
- 04) 25,0
- 05) 30,0

Referência

Questão 25

DOCA, Ricardo Helou. **Tópicos de Física**, São Paulo: Saraiva, 2007. v. 1, Mecânica, p 86.

Fontes das ilustrações

Questão 27

DOCA, Ricardo Helou. **Tópicos de Física**, São Paulo: Saraiva, 2007. v. 1, Mecânica, p 202.

Questão 34

Disponível em: <<http://www.nautilus.fis.uc.pt/softc/programas/manuais/optica/manual.htm>>. Acesso em: 31 out. 2010.

Questão 37

Disponível em: <http://www.stormsesi.blogspot.com/2010_04_01_archive.html> .Acesso em: 01 nov. 2010

Questão 38

Disponível em: <http://www.feiradeciencias.com.br/sala15/15_01.asp>. Acesso em: 27 out. 2010.

* * *

Instruções

Para responder a essas questões, identifique APENAS UMA ÚNICA alternativa correta e marque o número correspondente na Folha de Respostas.

QUESTÃO 41

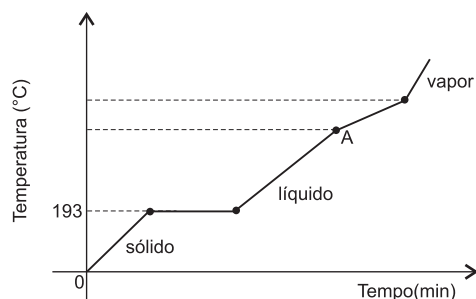

A Química é uma ciência que estuda fundamentalmente a composição, as propriedades e as transformações das substâncias químicas, das misturas e dos materiais formados por essas substâncias. Para identificá-las, os químicos utilizam um conjunto de propriedades específicas com objetivo de diferenciá-las experimentalmente de uma mistura. O gráfico representa a curva de aquecimento de uma determinada amostra de material sólido em função do tempo.

Uma análise dessas informações e da curva de aquecimento dessa amostra de material permite afirmar:

- 01) A partir do ponto A, representado no gráfico, forma-se uma substância pura na fase líquida.
- 02) A amostra do material analisado é uma mistura.
- 03) O material analisado, ao atingir 193°C, se transforma completamente em líquido.
- 04) A curva representa o comportamento de uma substância pura sólida durante o aquecimento.
- 05) As propriedades específicas utilizadas para identificação das substâncias químicas dependem da quantidade da amostra utilizada.

QUESTÃO 42

As espécies químicas iônicas ${}_{82}\text{Pb}^{2+}$ e ${}_{82}\text{Pb}^{4+}$, provenientes de isótopos distintos de chumbo encontrados na natureza, apresentam

- 01) massas atômicas iguais.
- 02) número de massa e de nêutrons iguais.
- 03) número atômico e de prótons diferentes.
- 04) configurações eletrônicas com diferentes números de elétrons.
- 05) raios iônicos e configurações eletrônicas iguais.

QUESTÃO 43

Átomo	Afinidade eletrônica (kJ/mol)
Lítio	-60,0
Neônio	> 0,0
Magnésio	> 0,0
Cloro	-349,0
Cálcio	-2,0
Rubídio	-47,0

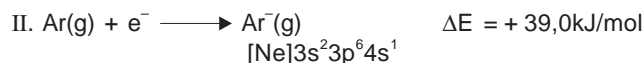
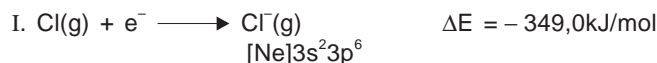

A afinidade eletrônica é a variação de energia que ocorre quando um elétron é adicionado a um átomo gasoso. Para muitos átomos a energia é liberada durante esse processo, entretanto para outros a energia é absorvida, como mostram as equações químicas I e II, que representam as afinidades eletrônicas do cloro e do argônio.

A partir da análise dessas informações e dos dados da tabela, é correto afirmar:

- 01) O ânion $\text{Mg}^-(\text{g})$, de configuração eletrônica representada por $[\text{Ne}]3\text{s}^23\text{p}^1$, é menos estável que o ânion $\text{Ca}^-(\text{g})$, de configuração eletrônica representada por $[\text{Ar}]4\text{s}^23\text{d}^1$.
- 02) A configuração eletrônica de $\text{Ar}^-(\text{g})$ indica que esse ânion é mais estável que o átomo de argônio gasoso de configuração eletrônica, representada por $[\text{Ne}]3\text{s}^23\text{p}^6$.
- 03) A estabilidade dos ânions gasosos dos elementos químicos do grupo periódico 1 aumenta com o aumento do número atômico.
- 04) O composto iônico $\text{Li}^+\text{Ne}^-(\text{g})$ é mais estável que o composto $\text{Li}^+\text{Cl}^-(\text{g})$.
- 05) O ânion $\text{Cl}^-(\text{g})$ é menos estável que o ânion $\text{Rb}^-(\text{g})$.

QUESTÃO 44

Os elementos químicos do grupo periódico 18 da Tabela Periódica são gasosos à temperatura ambiente, possuem os subníveis s e p completamente preenchidos e não são reativos. Entretanto, em 1962, Neil Bartlett, da Universidade de British Columbia, sintetizou o primeiro composto de gás nobre XeF_4 .

A partir dessas informações, é correto afirmar:

- 01) O hélio é o único elemento químico do grupo periódico 18 que forma moléculas diatômicas, He_2 .
- 02) A molécula de XeF_4 possui quatro pares de elétrons não ligantes no átomo central.
- 03) A forma geométrica da molécula do XeF_4 é quadrática plana.
- 04) A primeira energia de ionização e o raio atômico dos elementos químicos do grupo periódico 18 aumentam com o número de elétrons na camada de valência.
- 05) A não reatividade dos elementos químicos do grupo periódico 18 é atribuída à pequena energia de ionização que possuem em relação aos demais elementos químicos da Tabela Periódica.

QUESTÃO 45

Os desmoronamentos de terra e rocha não são raros nas minas chilenas. A mina de San José, no deserto de Atacama, de onde se tiram ouro, potencial padrão de redução, $E^\circ = +1,50V$, que é encontrado livre na crosta terrestre, e cobre, sob a forma combinada na calcopirita, $CuFeS_2$, é explorada há 100 anos e não tem os recursos daquelas construídas recentemente, que possuem uma segunda saída para a superfície.

A partir dessas informações, é correto afirmar:

- 01) A calcopirita é um sal duplo quanto ao ânion.
- 02) O potencial de redução do ouro contribui para que esse elemento químico ocorra livre na crosta terrestre.
- 03) A densidade dos elementos químicos, no grupo periódico 11, diminui com o aumento do número atômico.
- 04) O raio iônico de Au^+ aumenta quando esse íon é oxidado a Au^{3+} .
- 05) O processo de laminação do cobre altera o retículo cristalino desse metal cujo átomo passa a ser representado pela configuração eletrônica $[Ar]3d^{10}$, após ser submetido a esse processo.

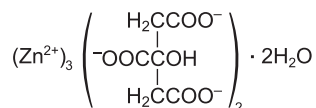
QUESTÃO 46

Citrato de zinco

O citrato de zinco, representado pela fórmula química, é um sólido cristalino, branco, pouco solúvel em água, utilizado como aditivo em cremes dentais, para inibir a formação de placa bacteriana formadora de tártaro.

A análise dessas informações permite afirmar:

- 01) O citrato de zinco é um sal anidro triplo em relação ao cátion.
- 02) As constantes de ionização do ácido cítrico possuem valores numéricos iguais.
- 03) O ácido cítrico, ao se formar na boca, quando o pH da saliva ultrapassa 7,8, inibe a formação de placa bacteriana.
- 04) O íon $Zn^{2+}(aq)$ forma interação íon-dipolo permanente com

as ligações peptídicas $\dots \begin{array}{c} \delta^- O \quad H \\ || \quad | \\ -C - N - \delta^- \\ \delta^+ \end{array} \dots$ da membrana celular de bactérias formadoras de placas.

- 05) A baixa solubilidade e a lenta dissociação do citrato de zinco na água permitem que a ação desse sal sobre a placa bacteriana seja imediata.

QUESTÃO 47

As altas temperaturas que as queimadas atingem contribuem para a poluição do ar em razão de provocar o aumento da concentração de óxidos de nitrogênio na atmosfera. A análise de uma amostra de $0,25mol$ de óxido de nitrogênio, coletada durante uma queimada, verificou a presença de $3,5g$ de nitrogênio e $8,0g$ de oxigênio.

Considerando-se essas informações, é correto afirmar:

- 01) A dissolução do óxido de nitrogênio, coletado na água pura, ocorre com redução de pH desse líquido.
- 02) O óxido de nitrogênio coletado possui 63,66%, em massa, de nitrogênio.

- 03) A fórmula molecular do óxido de nitrogênio existente na amostra é N_2O_5 .

- 04) A fórmula mínima do óxido de nitrogênio coletado é representada por NO .

- 05) O óxido de nitrogênio existente na amostra é neutro.

QUESTÃO 48

A pressão exercida pelo propano, $C_3H_8(g)$, um propelente, no interior de uma embalagem de $200,0mL$ de tinta spray, é $1,5 atm$, a $27^\circ C$.

Admitindo-se que o propano se comporta como gás ideal, ocupa 50% do volume da embalagem e que a quantidade de vapor produzido por qualquer outra substância, no interior da embalagem, é desprezível, é correto afirmar:

- 01) A massa de propelente existente no interior da embalagem é $0,2g$.
- 02) A efusão do propano causa o aquecimento da válvula que controla a saída de tinta do spray.
- 03) A tinta que se espalha no ar, durante a pintura de um objeto, forma uma solução gasosa.
- 04) O número de moléculas de propano no interior da embalagem é igual a $3,0 \cdot 10^{21}$.
- 05) A pressão no interior da embalagem é igual a $2,0atm$ quando a temperatura aumenta para $127^\circ C$.

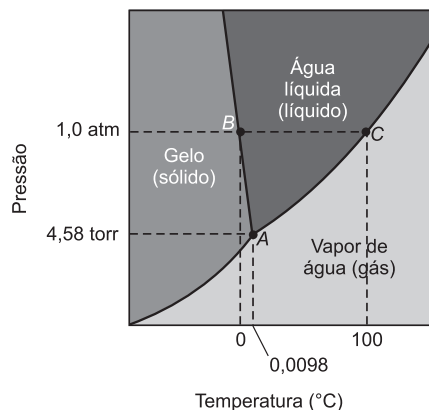
QUESTÃO 49

O diagrama representa o equilíbrio entre fases da água pura em função da temperatura.

A análise desse diagrama permite afirmar:

- 01) O ponto C representa o equilíbrio entre a fase líquida e a de vapor de água pura.
- 02) O ponto B representa a ebulição da água a $1,0atm$.
- 03) O ponto A representa o equilíbrio entre a fase sólida e a de vapor.
- 04) As ligações de hidrogênio predominam na fase de vapor da água.
- 05) A água na fase sólida sublima quando a temperatura atinge $0,0098^\circ C$ à pressão de $4,58torr$.

QUESTÃO 50

Gás combustível	MM (g/mol)	Entalpia padrão de combustão, ΔH° (kJ)
Metano, CH ₄	16	-889,5
Butano, CH ₄ H ₁₀	58	-2893,8

O gás metano, produzido a partir da fermentação anaeróbica do lixo orgânico, e o gás butano, proveniente do gás natural liquefeito de petróleo, são utilizados na geração de energia a partir da combustão.

De acordo com essas considerações, é correto afirmar:

- O gás natural é uma fonte de energia renovável.
- A energia liberada na combustão do butano é transformada diretamente em energia elétrica.
- A energia produzida na combustão de 1,0g do gás butano é maior do que a produzida por igual massa de gás metano nas mesmas condições.
- A combustão de 22,4L de gás metano produz menor quantidade de energia que a de igual volume de gás butano, nas CNTP.
- O gás carbônico, CO₂(g), produzido a partir da combustão do metano, proveniente dos aterros sanitários, não apresenta toxidez e não contribui para o efeito estufa.

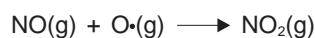
QUESTÃO 51

Embora as variações de entalpia tenham sido medidas e organizadas em tabelas, é possível calcular a variação de entalpia de reação, ΔH , para uma reação a partir de valores de variação de entalpia tabelados. Assim, não é necessário fazer medições calorimétricas para todas as reações químicas.

Dessa forma, o cálculo da variação de entalpia para a equação química que representa a reação entre o óxido de nitrogênio (II), NO(g), com o oxigênio atômico, O·(g), pode ser feito com base nas variações de entalpia das equações termoquímicas

- $\text{NO(g)} + \text{O}_3\text{(g)} \rightarrow \text{NO}_2\text{(g)} + \text{O}_2\text{(g)} \quad \Delta H^\circ = -198,9\text{kJ}$
- $\text{O}_3\text{(g)} \rightarrow 3/2 \text{O}_2\text{(g)} \quad \Delta H^\circ = -143,3\text{kJ}$
- $\text{O}_2\text{(g)} \rightarrow 2 \text{O}\cdot\text{(g)} \quad \Delta H^\circ = 495,0\text{kJ}$

A partir dessas considerações sobre a variação de entalpia de uma reação química, é correto afirmar:

- A variação de entalpia da reação química entre o NO(g) e o oxigênio atômico O·(g) é igual a -551,6kJ.
- A variação de entalpia da equação termoquímica I representa um processo exotérmico.

- A variação de entalpia de reação entre o NO(g) e o oxigênio atômico, O·(g), depende apenas da energia dos reagentes.
- A energia de ligação O=O é o calor liberado na ruptura de 1,0mol dessa ligação, de acordo com a equação termoquímica III.
- A variação de entalpia associada às equações químicas II e III representam o calor de formação, respectivamente, de O₂(g) e de O·(g).

QUESTÃO 52

Um palito de fósforo pode se acender, ao ser atritado levemente sobre uma superfície áspera, como uma lixa das caixas de fósforos, e entrar em combustão com emissão de luz e de calor.

Uma análise dessas observações permite afirmar corretamente:

- A reação de combustão do palito de fósforo é espontânea porque possui energia de ativação igual a zero.
- O palito de fósforo só acende se a energia fornecida pelo atrito for menor que a energia de ativação.
- A reação de combustão do palito de fósforo é endotérmica.
- A energia de ativação deve ser muito grande para que a combustão do palito de fósforo ocorra.
- A reação química mais rápida, entre duas reações, é aquela que apresenta menor energia de ativação.

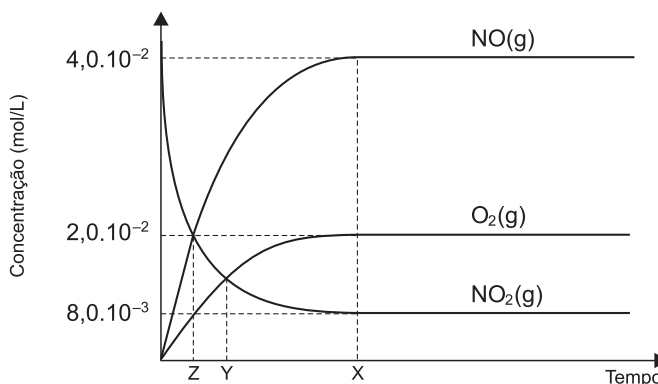
QUESTÃO 53

O gráfico representa a variação da concentração de reagente e de produtos, durante a reação química representada pela equação química $2\text{NO}_2\text{(g)} \rightleftharpoons 2\text{NO(g)} + \text{O}_2\text{(g)}$, que ocorre no interior de um recipiente fechado, onde foi colocado inicialmente NO₂(g), e após ter sido atingido o equilíbrio químico.

A partir da análise desse gráfico, é correto afirmar:

- A concentração inicial de NO é $4,0 \cdot 10^{-2} \text{mol} \cdot \text{L}^{-1}$.
- A constante de equilíbrio, Keq, é igual a $2,0 \text{mol} \cdot \text{L}^{-1}$.
- O equilíbrio químico é inicialmente estabelecido no tempo X, representado no gráfico.
- A concentração de NO₂(g), no estado de equilíbrio químico, é a metade da concentração de NO(g).
- A constante de equilíbrio, Keq, possui valores iguais quando o sistema atinge o tempo representado por Z e por Y, no diagrama.

QUESTÃO 54

Semiequação	Potencial padrão de redução, E°(v)
$\text{Fe}^{3+}(\text{aq}) + \text{e}^{-} \rightleftharpoons \text{Fe}^{2+}(\text{aq})$	+ 0,77
$\text{MnO}_4^{-}(\text{aq}) + 8\text{H}^{+}(\text{aq}) + 5\text{e}^{-} \rightleftharpoons \text{Mn}^{2+}(\text{aq}) + 4\text{H}_2\text{O}(\ell)$	+ 1,51



Os valores dos potenciais padrão de espécies químicas podem ser utilizados na previsão da espontaneidade de reações de oxirredução, e as semiequações podem ser aplicadas no balanceamento desse tipo de equação química.

A partir dessas informações e após balanceamento da equação química com os menores coeficientes estequiométricos inteiros, é correto afirmar:

- 01) O íon $\text{MnO}_4^{-}(\text{aq})$ é responsável pela oxidação do íon $\text{Fe}^{2+}(\text{aq})$ em meio ácido.
- 02) A reação química representada é espontânea porque $\Delta E^{\circ} = -0,74\text{V}$.
- 03) A soma das cargas elétricas no primeiro membro da equação química é +2.
- 04) O número de elétrons, envolvidos durante a reação química representada, é 6.
- 05) O próton é reduzido durante a reação química.

QUESTÃO 55

A Agência Nacional de Petróleo, ANP, informa que as reservas de Libra, na Bacia de Santos, têm de 3,7 a 15 bilhões de barris de petróleo. Se a produção chegar a 15 bilhões, as reservas nacionais mais que dobrarão e, com elas, a possibilidade de acidente na exploração de petróleo, em águas profundas, como a do pré-sal, será maior.

A partir dessas informações, é correto afirmar:

- 01) Os 15 bilhões de barris de petróleo, ao serem refinados, produzem o equivalente de gasolina.
- 02) O dodecil-benzeno sulfonato de sódio, em meio aquoso, forma micelas com os hidrocarbonetos componentes do petróleo.
- 03) O petróleo é acumulado na superfície da água do mar porque possui densidade maior que a da água.
- 04) Acidentes com vazamento de petróleo, em águas profundas, ocorrem por motivos da alta pressão exercida pela água do mar sobre a entrada do poço de petróleo.
- 05) A imiscibilidade do petróleo na água do mar é consequência da forte energia das interações dipolo-dipolo entre moléculas de hidrocarbonetos e de moléculas de água.

QUESTÃO 56

Nos últimos três anos, mais 120 mil veículos passaram a circular na cidade de Salvador, que não tem monitoramento de poluentes emitidos para a atmosfera, exigido para municípios com mais de 500mil habitantes. A medida é recomendada pela FIFA para a Copa de 2014. Estudos apontam para queima de combustíveis fósseis como principal

fonte poluidora, a exemplo do diesel, o maior emissor de material particulado e de compostos poluentes. Partículas com diâmetros menores que 2,5 micrômetros, $2,5 \cdot 10^{-6}\text{m}$, passam diretamente dos pulmões para a corrente sanguínea, o que afeta a saúde da população.

A partir dessas informações, é correto concluir:

- 01) Os veículos automotores, a gasolina, não emitem $\text{NO}_2(\text{g})$ e $\text{NO}(\text{g})$ misturados aos gases de escapamento.
- 02) O diesel é uma mistura de hidrocarbonetos de cadeias menores que as encontradas na gasolina.
- 03) As partículas de fuligem emitidas para a atmosfera, durante a combustão incompleta de diesel, formam um aerossol sólido.
- 04) Os gases de escapamento dos veículos automotores movidos a diesel estão isentos de $\text{SO}_2(\text{g})$ e de $\text{NO}_2(\text{g})$.
- 05) A fumaça preta emitida pelos escapamentos de caminhões e de ônibus não é nociva ao organismo porque, além de conter $\text{CO}(\text{g})$, possui partículas maiores que 0,0025mm de diâmetro.

QUESTÃO 57

Com novas técnicas de extração das essências dos alimentos, pesquisadores captaram as moléculas de flavorizantes que podem dar o cheirinho apetitoso e o sabor a produtos alimentícios industrializados. Basicamente, o segredo está na extração de odores de carnes, peixes, legumes, e na transferência aos alimentos. Assim, são criados os sabores de caldos de carne e de galinha, o de salgadinhos, o de sopas, os de temperos e os de sucos.

Os flavorizantes utilizados para realçar os sabores e os aromas de alimentos, dentre outros fatores, estão associados

- 01) à extração de flavorizantes apolares por meio de soluções diluídas de cloreto de sódio.
- 02) ao alto ponto de ebulição e a pressão de vapor próxima de zero de determinadas substâncias químicas.
- 03) à presença de grupos funcionais da classe dos ésteres, éteres, e álcoois de substâncias químicas voláteis.
- 04) à velocidade de difusão de vapores no ar atmosférico que é diretamente proporcional à massa molar do flavorizante.
- 05) à presença de $1,0\mu\text{g}$ de flavorizante em $10,0\text{m}^3$ de ar, o que corresponde a 1,0ppm (m/v).

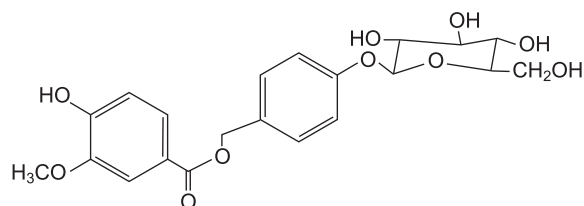
QUESTÃO 58

O composto orgânico, representado pela fórmula estrutural, é um amburosideo B isolado da *Amburana cearenis*, que possui atividade antimalária.

Em relação a essa substância química, é correto afirmar:

- 01) Apresenta os grupos funcionais das classes dos ésteres e dos éteres.
- 02) Apresenta cadeia carbônica acíclica e saturada.
- 03) Possui apenas grupos funcionais da classe dos álcoois.
- 04) É um monossacarídeo.
- 05) Reage com ácidos em solução aquosa porque é um composto orgânico de propriedades básicas.

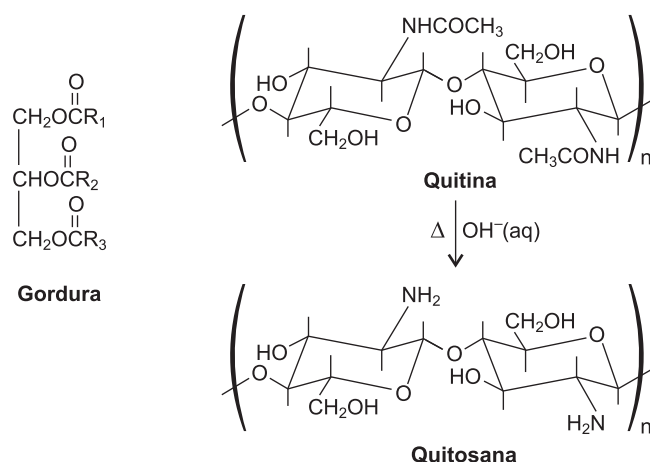

A quitosana, um biopolímero, polissacarídeo, que ocorre em algumas espécies de fungo, é obtida a partir da quitina, constituinte principal dos exoesqueletos de insetos e de crustáceos. A estrutura molecular de quitosana é semelhante à de celulose e pode adsorver de quatro a cinco vezes a sua massa molar em gordura.

A análise dessas informações, da reação química de obtenção de quitosana, representada pela equação química e das estruturas moleculares desses biopolímeros naturais, é correto afirmar:

- 01) A quitosana é obtida a partir da reação de substituição do grupo —NHCOCH_3 , da quitina, em meio básico, pelo grupo —NH_2 .
- 02) Os grupos catiônicos, —NH_3^+ , resultantes da reação da quitosana com ácidos são oxidados a grupos amino, —NH_2 .
- 03) A quitosana reage com o fluido gástrico e forma um polímero catiônico, que adsorve lipídios por meio de interações com os grupos ésteres —COR .

$$\begin{array}{c} \text{O} \\ \parallel \\ \text{—COR} \end{array}$$
- 04) A quitosana e a quitina são biopolímeros facilmente degradados porque são solúveis, em meio básico, à temperatura ambiente.
- 05) O acetaldeído, $\text{CH}_3\text{CHO}(\text{aq})$, é um dos componentes dos resíduos do processo de obtenção de quitosana a partir da quitina.

QUESTÃO 60

“Só comparo o Nordeste à Terra Santa. Homens magros tostados. A carne de bode, o queijo duro, a fruta e a lavra seca, o grão cozido em água e sal”.

O amor de Raquel de Queiroz pelo Nordeste, por sua gente, por seus costumes e por suas iguarias, analisado do ponto de vista da Química, permite afirmar corretamente:

- 01) A carne de bode magra é um alimento bastante calórico porque contém fibras de carboidratos complexos.
- 02) A lavra seca que aguarda o milagre das chuvas para fazer germinar a semente de feijão isenta de nutrientes, como os polissacarídeos e as proteínas.
- 03) O grão é cozido em água e sal, à temperatura de ebulição abaixo de 100°C , ao nível do mar.
- 04) As frutas nordestinas são alimentos pobres em nutrientes minerais porque são provenientes de solos secos e de baixa fertilidade.
- 05) O queijo duro, produzido a partir da fermentação láctea do leite integral de cabra, é rico em lipídios e em proteínas.

* * * * *

Tabela Periódica CLASSIFICAÇÃO PERIÓDICA DOS ELEMENTOS QUÍMICOS (com massas atômicas referidas ao isótopo 12 do carbono)

	1 1A																	18 8A																										
1	H 1 1																	He 2 4																										
2	3 Li 7	4 Be 9	← Elementos de transição →										5 B 11	6 C 12	7 N 14	8 O 16	9 F 19	10 Ne 20																										
3	11 Na 23	12 Mg 24	13 Al 27	14 Si 28	15 P 31	16 S 32	17 Cl 35	18 Ar 40	← Elementos de transição →										19 K 39	20 Ca 40	21 Sc 45	22 Ti 48	23 V 51	24 Cr 52	25 Mn 55	26 Fe 56	27 Co 59	28 Ni 59	29 Cu 64	30 Zn 65	31 Ga 70	32 Ge 73	33 As 75	34 Se 79	35 Br 80	36 Kr 84								
4	37 Rb 86	38 Sr 88	39 Y 89	40 Zr 91	41 Nb 93	42 Mo 96	43 Tc (98)	44 Ru 101	45 Rh 103	46 Pd 106	47 Ag 108	48 Cd 112	49 In 115	50 Sn 119	51 Sb 122	52 Te 128	53 I 127	54 Xe 131	← Elementos de transição →										55 Cs 133	56 Ba 137	57 La 139	58 Ce 140	59 Pr 141	60 Nd 144	61 Pm (145)	62 Sm 150	63 Eu 152	64 Gd 157	65 Tb 159	66 Dy 163	67 Ho 165	68 Er 167	69 Tm 169	70 Yb 173
5	87 Fr (223)	88 Ra (226)	89 Ac (227)	90 Th 232	91 Pa (231)	92 U 238	93 Np (237)	94 Pu (244)	95 Am (243)	96 Cm (247)	97 Bk (247)	98 Cf (251)	99 Es (252)	100 Fm (257)	101 Md (258)	102 No (259)	← Elementos de transição →										118 Og (294)	119 Nh (285)	120 Fl (285)	121 Mc (288)	122 Lv (293)	123 Ts (294)	124 Og (294)	125 Nh (295)	126 Fl (299)	127 Mc (301)	128 Lv (303)	129 Ts (305)	130 Og (309)					
6	119 Nh (285)	120 Fl (285)	121 Mc (288)	122 Lv (293)	123 Ts (294)	124 Og (294)	125 Nh (295)	126 Fl (299)	127 Mc (301)	128 Lv (303)	129 Ts (305)	130 Og (309)	← Elementos de transição →										131 Nh (285)	132 Fl (285)	133 Mc (288)	134 Lv (293)	135 Ts (294)	136 Og (294)	137 Nh (295)	138 Fl (299)	139 Mc (301)	140 Lv (303)	141 Ts (305)	142 Og (309)	143 Nh (311)	144 Fl (315)	145 Mc (317)	146 Lv (321)	147 Ts (323)	148 Og (327)				
7	151 Nh (311)	152 Fl (315)	153 Mc (317)	154 Lv (321)	155 Ts (323)	156 Og (327)	157 Nh (329)	158 Fl (333)	159 Mc (335)	160 Lv (339)	161 Ts (341)	162 Og (345)	← Elementos de transição →										163 Nh (311)	164 Fl (315)	165 Mc (317)	166 Lv (321)	167 Ts (323)	168 Og (327)	169 Nh (329)	170 Fl (333)	171 Mc (335)	172 Lv (339)	173 Ts (341)	174 Og (345)	175 Nh (347)	176 Fl (351)	177 Mc (353)	178 Lv (357)	179 Ts (359)	180 Og (363)				

Série dos lanatídeos

	57 La 139	58 Ce 140	59 Pr 141	60 Nd 144	61 Pm (145)	62 Sm 150	63 Eu 152	64 Gd 157	65 Tb 159	66 Dy 163	67 Ho 165	68 Er 167	69 Tm 169	70 Yb 173
--	-----------------	-----------------	-----------------	-----------------	-------------------	-----------------	-----------------	-----------------	-----------------	-----------------	-----------------	-----------------	-----------------	-----------------

Série dos actínídeos

	89 Ac (227)	90 Th 232	91 Pa (231)	92 U 238	93 Np (237)	94 Pu (244)	95 Am (243)	96 Cm (247)	97 Bk (247)	98 Cf (251)	99 Es (252)	100 Fm (257)	101 Md (258)	102 No (259)
--	-------------------	-----------------	-------------------	----------------	-------------------	-------------------	-------------------	-------------------	-------------------	-------------------	-------------------	--------------------	--------------------	--------------------

Outras informações importantes:

$R = 0,082 \text{ atm.l.mol}^{-1} \cdot \text{K}^{-1}$
 $F = 96500 \text{ C}$
 Constante de Avogadro $\approx 6,02 \cdot 10^{23}$

OBSERVAÇÕES:

- Valores de massa atômica aproximados com a finalidade de serem utilizados em cálculos.
- Os parênteses indicam a massa atômica do isótopo mais estável.
- Fonte: IUPAC Periodic Table of the Elements (dezembro de 2006).

